



# Saffire LX™

Elevating the Guest Experience

 We make access in  
 life smart and secure.

**dormakaba** 

Saffire LX je elektronický hotelový zámek, který je vybaven sofistikovanou RFID technologií v moderním nenápadném designu. Nabízí bezpečné a flexibilní řešení, které přináší on-line možnosti a pohodlí k uspokojení technologických potřeb hotelu a zároveň optimalizuje zážitek hostů.

#### **Mobilní přístup**

Saffire LX je vybaven technologií Bluetooth Low Energy (BLE). Díky řešení mobilního přístupu dormakaba mohou hosté pohodlně používat své mobilní telefony pro přístup do svého pokoje a společných prostor v hotelu, jestliže jsou dveře vybaveny zámkem Saffire LX.

Saffire LX je nabízen jako zámek s podporou BLE, který můžete kombinovat s programem mobilního přístupu dormakaba tak, aby se mobilní přístup stal realitou - jednoduše a bezpečně. Pohodlné, spolehlivé a bezpečné je to jak pro hotel, tak pro hosty. Dormakaba Mobile Access Solutions je bezpečný koncový mobilní systém, který využívá Bluetooth Low Energy (BLE), preferovanou komunikační technologii pro hotelové zámkové systémy dormakaba.

#### **Ambiance - software pro přístupový systém**

Saffire LX je podporován Ambiance, nejmodernějším softwarem pro kontrolu přístupu. Ambiance je maximálně flexibilní řešení pro správu přístupu, který byl vyvinut pro elektronické hotelové zámkové systémy dormakaba a správu přístupu v celém objektu. Ambiance splňuje očekávání zákazníků a zaměřuje se na vlastnosti, které zlepšují každodenní provoz hotelu: hodnotu, připojení, mobilitu, bezpečnost, flexibilitu a celkovou uživatelskou zkušenost.

#### **Ambiance vzdálená správa zámků**

Ambiance nabízí možnost vzdálené správy zámků, která umožňuje využít maximální zkušenosti s bezpečností a správou hostů. Jestliže je Ambiance spojen on-line se Saffire LX nebo jakýmkoli jiným hotelovým zámkem RFID dormakaba, umožňuje zaměstnancům sledovat aktivitu vstupů prostřednictvím řady oznámení týkajících se událostí, které se objeví v zámku.



Saffire LX je inovativní řešení, které kombinuje inteligentní zabezpečení s estetikou a harmonizuje s progresivní hotelovou technologií a vybavením.

## Saffire LX

### Aplikace

Saffire LX je navržen pro vaše pokoje, společné prostory a kontrolu přístupu. Je vhodný jak pro malé, tak velmi velké objekty, což z něj činí ideální řešení pro vaše nové projekty a renovace, nebo pro výměnu stávajících dveří. Instalační proces je usnadněn díky přípravě dveří.

### Snadná údržba

Saffire LX se snadno používá a vyžaduje minimální údržbu, pracuje se zcela uzavřenou bezkontaktní čtečkou.

Kromě toho baterie 3AA vydrží až dva roky nebo až 80 000 vstupů. Když jsou baterie téměř vybité, indikátor zámku upozorní zaměstnance, že je třeba je brzy vyměnit.

Adresa a auditní záznamy Saffire LX se během výměny baterií nevymažou.

### Bezpečnostní funkce

Saffire LX poskytuje bezpečnost, efektivitu a pohodlí pro vytvoření pozitivního zážitku pro hosty:

- Sledování přístupu: Zámek zapisuje informace o RFID kartě zaměstnanců pro jejich lepší monitorování
- Saffire LX je nabízen s mechanickým nebo elektronickým nouzovým otevřením
- Saffire LX je volitelně vybaven sledovací lištou, která umožňuje zaměstnancům hotelu přijímat zprávy o otevření dveří

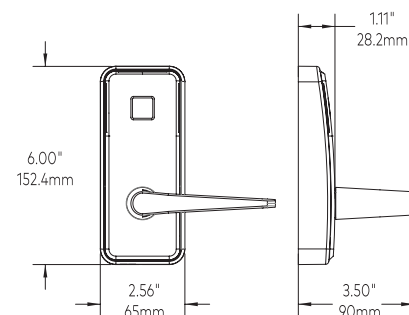

Elektronické nouzové otevření

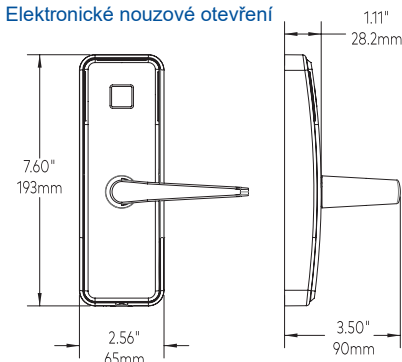

Mechanické nouzové otevření

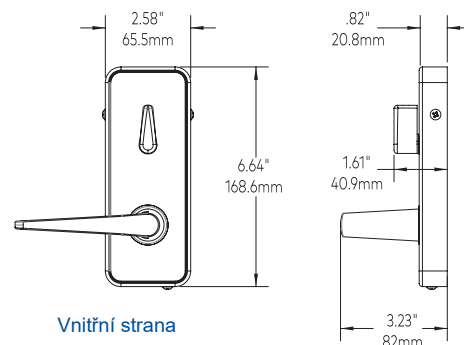

Vnitřní strana



#### dormakaba

Fúze společností DORMA a Kaba posílila naše značky Saflok a Ilco. Z této silné pozice se věnujeme více výzkumu a vývoji a budeme pokračovat v inovacích přístupových systémů, aby byl přístup inteligentní a bezpečný.

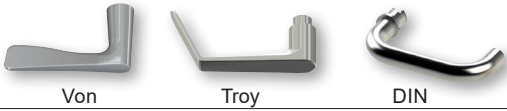

## Mechanické vlastnosti

Popis	Vysoce odolný elektronický zámek s vestavěnou bezkontaktní čtečkou RFID
L / P	Nastaveno z výroby (levý, pravý, levý reverzní, pravý reverzní)
Kličky	Kličky: Von, Troy a DIN* 
Povrchová úprava	Saténový chrom / saténová mosaz Na Výběr: vnitřní kryt s černým polykarbonátovým povrchem
Tloušťka dveří	Od 35 mm do 55 mm
Rozteč	ASM: 70 mm Cylindr: 60 mm – 70 mm Evropa: 55 mm nebo více.
Možnosti zámku	ANSI zadlabávací zámek s čelem 32 mm nebo 25 mm, na výběr automatická závora
Baterie	3 AA, životnost 2 roky nebo až 80 000 otevíření. Indikátor vybití baterie upozorňuje zaměstnance, že baterie je třeba brzy vyměnit.
Nouzové otevření	Cylindrická vložka (generální klíč) nebo elektronicky

Vzdálená správa Umožňuje zaměstnancům hotelu sledovat aktivitu dveří prostřednictvím řady oznámení

## Mobilní přístup

BLE povoleno Integrovaný BLE modul. Zámek je připraven k provozu mobilního přístupu dormakaba.

## Operace zámku

Datum / Čas	Reálný čas: datum a hodiny / minuty
Programování & audit	Ruční programátor M-UNIT - bezdrátová komunikace NFC
Karta předregistrace	Až 10 dní před příjezdem
Vypršení platnosti karty	Od 1 dne do 7 let, záleží na typu a nastavení
Průchod mód	Nastaven autorizovanou kartou nebo systémem Messenger. Může být volitelně nakonfigurován tak, aby se prováděl automaticky.
Výluka mód	Nastaven autorizovanou kartou
Karty k použití	K dispozici jsou tři možnosti formátu: Mifare classic, Mifare plus nebo Mifare Ultralight C - Mifare classic: karty pro hosty (mini), pro personál (4k & 1k) - Mifare plus: karty pro hosty (Mifare plus 1K), pro personál (Mifare plus S 1k, Mifare plus S 2k, Mifare plus S 4k) - Mifare Ultralight C: karty pro hosty
Zpětná vazba	LED světelné indikátory
Diagnostika	LED světelné indikátory nebo jednotka M-UNIT
Audit	Posledních 4 000 transakcí
Privátní uzamčení	Otevření pouze nouzovou kartou (uživatelsky nastavitelné)

## Certifikáty & Testy

Standard přístupu	ADA (Americans with disability act) compliant levers
Požární odolnost	Meets UL 10C and ULC S-104, on fire door rated up to and including 3 hours with dormakaba ANSI mortise lock case and cylindrical lock.
US standardy	Pending tests for: - BHMA/ANSI: Grade One performance tests for "ANSI/BHMA A156.13 "American National Standard for Mortise Locks and Latches," and "ANSI/BHMA A156.25 "American National Standard for Electrified Locking Devices." (Only locks tested and approved by non-biased third-party test lab are allowed in the "BHMA Certified Products Directory" found at www.buildershardware.com) - Florida Building Code: Certification for windstorm and HVHZ (High Velocity Hurricane Zones)
EU standardy	Pending tests for: - EN1634-1 Fire resistance test for door and shutter assemblies and openable windows: Listed for 30 minute and 60 minutes fire doors with ANSI mortise lock case and DIN mortise lock case - EN12209 Mechanically operated locks, latches and locking plates: Certified ANSI mortise lock case and DIN mortise lock case
Elektronika	Compliant with CE 61000-4-3 and CE 61000-4-4 for electromagnetic compatibility and FCC part 15 requirements.
Provozní podmínky	-95°F to +158°F (-35°C to +70°C) 0% to 90% non-condensing humidity at 86°F (30°C) Pending test for: IP54

## Záruka

Standard	2 roky
Prodloužená	dormakaba servisní smlouva

Autorizovaný výhradní distributor pro ČR: BONO-HS, s.r.o., www.bono-hs.cz